

Digital-Verdrahtungsplan VT35 / 5090

Leopold HALLING Ges.m.b.H.

Favoritner Gewerberg Obj.25 A-1100 Wien
Tel. +43 (1) 604 31 22 Fax +43 (1) 604 31 22 18
www.Halling.at office@halling.at

Farbsymbole der Lötunkte für die Decoderdrähte



Sollte das Licht falsch schalten, dann den gelben und weissen Draht vertauschen

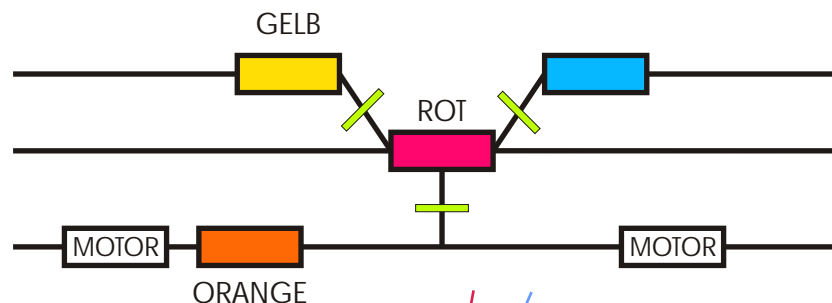

Leiterbahnen an diesen Stellen vorsichtig durchtrennen

Diode auslöten und überbrücken

Rote LED nur bei Vt35

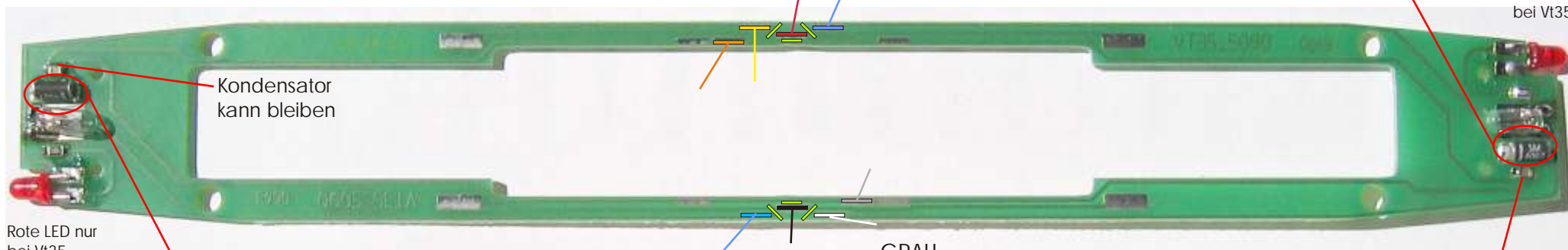

Kondensator kann bleiben

Rote LED nur bei Vt35

Kondensator kann bleiben

Diode auslöten und überbrücken

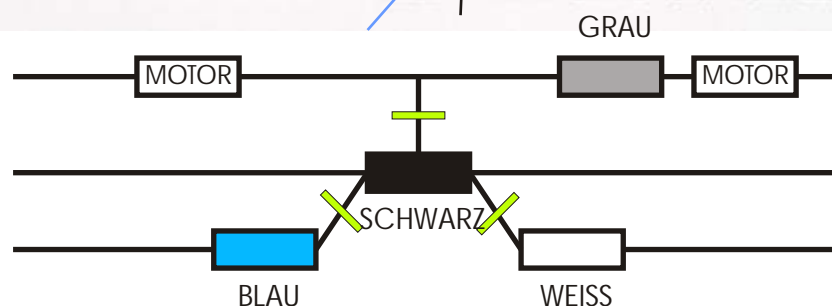

Kondensator kann bleiben

Die Lok wird werksseitig mit 12 V-Lampen ausgestattet !!!

Im Digital-Betrieb besteht die Gefahr von Schmelzschäden an der Beleuchtung !!!

Die Verwendung von 12 V Lampen gewährleistet v.a. im Analogbetrieb ein ausreichend helles realistisches Leuchten der Scheinwerfer. Im Digitalbetrieb sind diese Lampen entweder gegen baugleiche Fadenlampen mit 16 V Nennspannung auszutauschen (z.B. Artikel 40321 von ROCO! LötKolben erforderlich!) **ODER es ist unbedingt zu gewährleisten, daß auf den beiden fahrtrichtungsabhängigen Funktionsausgängen nicht mehr als 12 V Spannung anliegen. Andernfalls kommt es zu irreparablen Schmelzschäden am Fahrwerk und an der Beleuchtung!**

Dazu ändern Sie bitte den für die Dimmung der Lichtausgänge verantwortlichen CV-Wert Ihres Decoders entsprechend ab!

Details dazu entnehmen Sie bitte der Beschreibung Ihres verwendeten Decoders.