

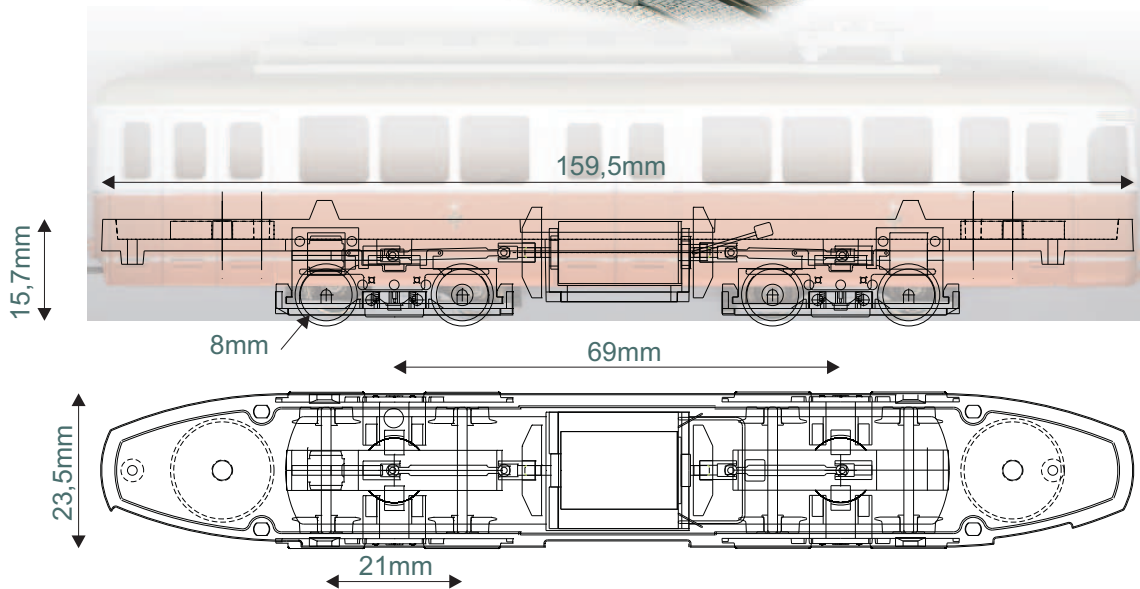

Antriebseinheit für Wiener C1 - c1

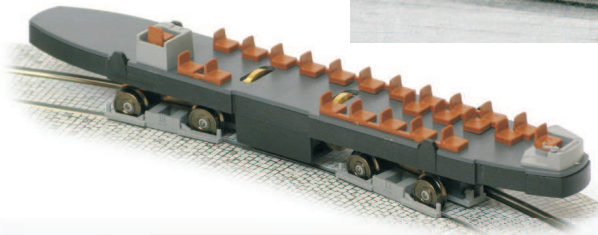
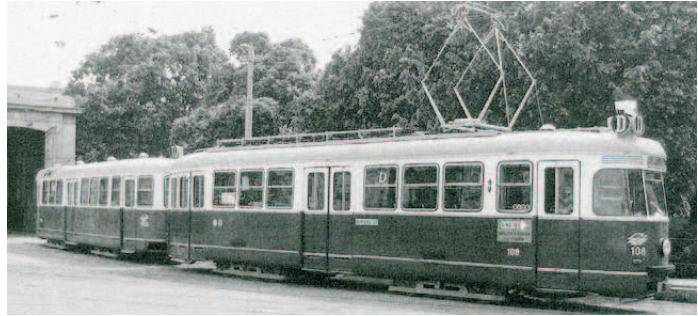
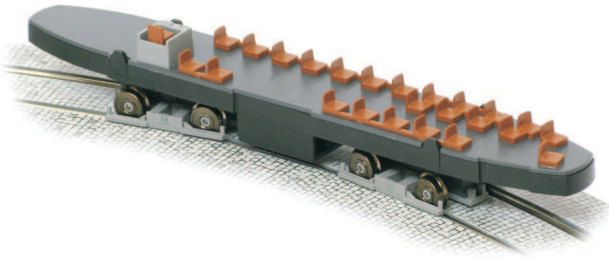

Die Antriebseinheit mit Grundplatte für die bestehenden Modelle der Wiener Stadtwerke des C1, sowie die Inneneinrichtung passen in den Triebwagen, wie auch in den Beiwagen.

Ausstattung: 4 Achsen angetrieben, alle Räder stromführend, ausreichend Ballast und Schwungmasse für gute Fahreigenschaften. Die Spurweite kann von H0, H0m bis H0e angepasst werden. Standard ist Laufdurchmesser 8mm Spur H0. Umrüstung bis 10mm Laufdurchmesser für andere Einsatzzwecke ist vom Drehgestell und von der Grundplatte her möglich.

- 2001018-A / Motorfahrwerk C1 mit Inneneinrichtung
- 2001018-B / Beiwagenfahrwerk c1 mit Inneneinrichtung
- 2001017-A / Inneneinrichtung für Wr. Triebwagen C1
- 2001017-B / Inneneinrichtung für Wr. Beiwagen c1

Klare Fenster sind schon bald erhältlich.